

MANUAL DE USO Y MANTENIMIENTO



INNOVA 55B

ED. 03-2013

ES

INSTRUCCIONES
ORIGINALES
Doc. 10035670
Ver. AC



Las descripciones contenidas en esta publicación no se consideran vinculantes.
Por tanto, la empresa se reserva el derecho de aportar en cualquier momento las eventuales modificaciones en órganos, detalles, suministros de accesorios, que considere conveniente para una mejora o debido a cualquier exigencia de carácter constructivo o comercial.
La reproducción, incluso parcial, de los textos y de los diseños contenidos en esta publicación está prohibida por la ley.

La empresa se reserva el derecho de aportar modificaciones de carácter técnico y/o de equipamiento. Las imágenes deben considerarse una pura referencia y no son vinculantes en términos de diseño y equipamiento.

Simbología utilizada en el manual



Símbolo del libro abierto con la i:
Indica que se deben consultar las instrucciones de uso



Símbolo de libro abierto:
Indica al operador que debe leer el manual de uso antes de utilizar la máquina



Símbolo de advertencia
Leer atentamente las secciones que presentan este símbolo respetando escrupulosamente lo que indican, para la seguridad del operador y de la máquina



Símbolo de advertencia
Indica peligro de exhalación de gas y escape de líquidos corrosivos



Símbolo de advertencia
Indica que es necesario adoptar las medidas de seguridad para evitar daños en las extremidades.



Símbolo de advertencia
Indica peligro de incendio.
No acercarse con llamas libres



Símbolo de advertencia
Indica desplazamiento del producto embalado con medios de elevación adecuados conformes con las disposiciones legales



Símbolo de eliminación
Leer cuidadosamente las secciones precedidas por este símbolo para la eliminación de la máquina



ÍNDICE

RECEPCIÓN DE LA MÁQUINA	5
PLACA MATRÍCULA	5
ADVERTENCIA PREVIA	5
USO INDICADO – USO PREVISTO	5
DESCRIPCIÓN TÉCNICA	6
SIMBOLOGÍA EMPLEADA EN LA MÁQUINA	7
NORMAS GENERALES DE SEGURIDAD	8
PREPARACIÓN DE LA MÁQUINA	9
1. MOVIMIENTO MÁQUINA EMBALADA.....	9
2. CÓMO TRANSPORTAR LA MÁQUINA.....	9
3. ELEMENTOS DEL SALPICADERO.....	10
4. ELEMENTOS DE LA COLUMNA DE DIRECCIÓN.....	10
5. ELEMENTOS DE LA PLATAFORMA	10
6. ELEMENTOS LATERALES DE LA MÁQUINA	11
7. ELEMENTOS TRASEROS MÁQUINA	11
8. ELEMENTOS DELANTEROS MÁQUINA.....	12
9. TIPO DE BATERÍA.....	12
10. MANTENIMIENTO Y ELIMINACIÓN DE LA BATERÍA	12
11. DESPLAZAMIENTO - INTRODUCCIÓN DE LAS BATERÍAS	13
12. CONEXIÓN DE LAS BATERÍAS Y CONECTOR DE LAS BATERÍAS.....	14
13. CONEXIÓN CARGADOR DE BATERÍAS (VERSIONES SIN CB).....	14
14. CONEXIÓN CARGADOR DE BATERÍAS (VERSIONES CON CB)	15
15. INDICADOR DEL NIVEL DE CARGA DE LAS BATERÍAS	15
16. CONTADOR DE HORAS.....	16
17. AVANCE EN VELOCIDAD DE TRABAJO	16
18. TANQUE SOLUCIÓN	16
19. RELLENADO TANQUE DE SOLUCIÓN	17
20. REGULACIÓN DETERGENTE.....	17
21. DEPÓSITO RECUPERACIÓN	17
22. MONTAJE DE LA BOQUILLA DE ASPIRACIÓN	17
23. REGULACIÓN DE LA INCLINACIÓN BOQUILLA DE ASPIRACIÓN	18
24. REGULACIÓN ALTURA BOQUILLAS DE ASPIRACIÓN	18
25. MONTAJE CEPILLOS.....	18
26. INTERMITENTE (OPCIONAL)	19
27. DISPOSITIVO TANQUE DE SOLUCIÓN VACÍO	19
USO	20
28. USO	20
29. DISPOSITIVO "ECO"	21
30. DISPOSITIVO DEMASIADO LLENO	21
31. PULSADOR DE EMERGENCIA	21
AL FINALIZAR EL TRABAJO	22
32. AL FINALIZAR EL TRABAJO.....	22
MANTENIMIENTO DIARIO	24
33. LIMPIEZA DEL TANQUE DE RECUPERACIÓN.....	24
34. LIMPIEZA DEL FLOTANTE DEL DEPÓSITO RECUPERACIÓN.....	24
35. LIMPIEZA BOQUILLA DE ASPIRACIÓN	25
36. LIMPIEZA DEL FILTRO DEL TANQUE DE SOLUCIÓN	25
MANTENIMIENTO SEMANAL	27
37. LIMPIEZA DEL TUBO ASPIRACIÓN	27
38. LIMPIEZA DEL CEPILLO.....	27
MANTENIMIENTO EXTRAORDINARIO	28
39. SUSTITUCIÓN GOMA DELANTERA BOQUILLA DE ASPIRACIÓN.....	28
40. SUSTITUCIÓN DE LA GOMA TRASERA DE LA BOQUILLA DE ASPIRACIÓN.....	28
41. SUSTITUCIÓN DEL CEPILLO	28



CONTROL DE FUNCIONAMIENTO	29
42. LA MAQUINA NO ARRANCA	29
43. AGUA INSUFICIENTE EN LOS CEPILLOS.....	29
44. LA BOQUILLA DE ASPIRACIÓN NO SECA PERFECTAMENTE	29
45. LA MÁQUINA NO LIMPIA CORRECTAMENTE.....	29
46. PRODUCCIÓN EXCESIVA DE ESPUMA	29
47. EL ASPIRADOR NO FUNCIONA.....	29
48. EL MOTOR DE LOS CEPILLOS NO FUNCIONA	29
DESGUACE	30
SELECCIÓN Y EMPLEO DE LOS CEPILLOS.....	31
DECLARACIÓN DE CONFORMIDAD CE	32



Recepción de la máquina

En el momento de la recepción de la máquina es indispensable controlar inmediatamente que se haya recibido todo el material indicado en los documentos de expedición, y además que la máquina no haya sufrido daños durante el transporte. En caso afirmativo, hacer constatar al transportista el daño sufrido, avisando al mismo tiempo a nuestro departamento clientes. Sólo actuando tempestivamente será posible obtener el material que falta y la indemnización del daño.

Advertencia previa

INNOVA 55B es una máquina fregadora de pavimentos que, gracias a la acción mecánica del cepillo giratorio y la acción química de una solución agua-detergente, es capaz de limpiar cualquier piso y recoger, durante su movimiento de avance, la suciedad removida y la solución detergente no absorbida por el piso.

La máquina debe usarse sólo para esta finalidad. También la mejor de las máquinas puede funcionar bien y trabajar con provecho, sólo si es empleada correctamente y mantenida en plena eficiencia. Rogamos por consiguiente leer cuidadosamente este folleto de instrucciones y volver a leerlo cada vez que en el empleo de la máquina ocurriesen dificultades. En caso de necesidad, recordamos igualmente que nuestro servicio de asistencia, que está organizado en colaboración con nuestros concesionarios, queda siempre a disposición para eventuales consejos o intervenciones directas.

Uso indicado – Uso previsto

La máquina fregadora de pavimentos está destinada a la limpieza de superficies y pavimentos, es de uso exclusivamente profesional para ambientes industriales, comerciales y públicos. La máquina es apta para un uso exclusivo en ambientes cerrados o cubiertos.

La máquina no es apta para usar bajo la lluvia o chorros de agua. SE PROHÍBE utilizar la máquina en ambientes con atmósfera explosiva para recoger polvo peligroso o líquidos inflamables. Además, no es apta para transportar cosas o personas.

Placa Matricula

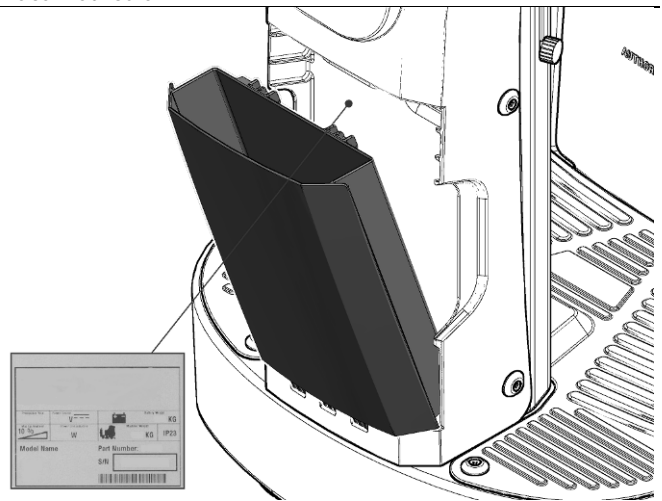



DESCRIPCIÓN TÉCNICA	U/M	INNOVA 55B
Anchura de trabajo	mm	560
Anchura boquilla de aspiración	mm	705
Anchura boquilla de aspiración opcional	mm	800
Capacidad de trabajo, hasta	m ² /h	2632
Cepillo de disco	Nr / Ø mm	1 / 560
Revoluciones del cepillo de disco	rpm.	140
Motor cepillos	V / W	24 / 450
Presión máxima en los cepillos	kg	15
Motor tracción	V / W	24 / 300
Rueda de tracción (número / diámetro / anchura)	Nº / Ø (mm / mm)	2 / (225 / 64)
Velocidad máxima de avance	km/h	5
Declive superable con plena carga	%	8
Motor de aspiración	Nr / (V / W)	1 / (24 / 310)
Depresión aspirador	mbar	700
Rueda delantera elástica (diámetro / anchura)	Ø mm / mm	175 / 60
Tanque de solución	l	65
Tanque de recuperación	l	75
Diámetro de giro	mm	1980
Longitud máquina	mm	1265
Longitud máquina con bandeja porta objetos opcional	mm	1400
Altura máquina	mm	1030
Altura máquina con kit intermitente opcional	mm	1070
Anchura máquina (sin boquilla de aspiración)	mm	600
Anchura máquina (sin boquilla de aspiración) con kit opcional porta herramientas	mm	620
Habitáculo baterías (l x A x h)	mm	362x354x290
Tensión nominal baterías	V/Ah	12 / 105
Peso de la máquina en transporte (máquina + baterías)	kg	190
Peso máquina (en vacío y sin baterías)	kg	110
Peso bruto de la máquina lista para ser utilizada (máquina + baterías + agua + operador)	kg	335
Nivel de presión acústica (ISO 11201) - L _{pA}	dB(A)	63
Incertidumbre - K _{pA}	dB(A)	1.4
Nivel de vibración a la mano (ISO 5349)	m/s ²	<2.5
Nivel de vibración al cuerpo (ISO 2631)	m/s ²	<0.5
Imprecisión de medición de las vibraciones		4%



SIMBOLOGÍA EMPLEADA EN LA MÁQUINA



Símbolo del interruptor general (interruptor de llave)
Se emplea en el salpicadero para indicar si el interruptor de llave de funcionamiento de la máquina está encendido (I) o apagado (0)



Símbolo de avisador acústico
Se emplea para indicar el pulsador de avisador acústico



Símbolo del selector de la marcha atrás
Se usa para señalar el pulsador que permite acoplar la marcha atrás



Símbolo enganche - desenganche cepillo
Se usa para señalar el pulsador que permite enganchar o desenganchar el cepillo



Símbolo de la modalidad ECO
Se usa para señalar el pulsador que activa la modalidad ECO de la máquina

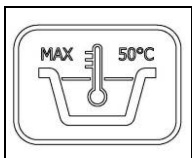

Símbolo que indica la temperatura máxima del agua con la que se puede llenar el tanque de solución



Símbolo que indica la posición del tubo de descarga del tanque de solución



Símbolo que indica la posición del tubo de descarga del tanque recuperación

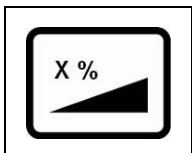

Indica la máxima pendiente superable



NORMAS GENERALES DE SEGURIDAD

Las normas abajo indicadas deben cumplirse estrictamente para evitar daños al operador y a la máquina.

ADVERTENCIA:

- Leer cuidadosamente las etiquetas en la máquina, no cubrirlas por ningún motivo y sustituirlas inmediatamente en caso de que se dañen.
- La máquina debe ser utilizada exclusivamente por personal autorizado y capacitado para el uso.
- No emplear la máquina en superficies con inclinación superior a la indicada en la placa.
- La máquina no es apta para la limpieza de pavimentos irregulares o con desniveles. No utilizar la máquina en pendientes.
- Si se detectara que el cable de alimentación del cargador de baterías está dañado, dirigirse inmediatamente a un centro de asistencia autorizado.
- En caso de peligro accionar rápidamente el pulsador de emergencia que se encuentra en el panel de mandos.
- Para cada intervención de manutención apagar la máquina y desconectar el conector de la batería y/o el cable de alimentación.
- Los niños deben ser vigilados para asegurarse de que no jueguen con el aparato.
- Durante el funcionamiento de la máquina prestar atención a las demás personas y especialmente a los niños.
- Usar solamente cepillos suministrados con la máquina o los especificados en el manual de instrucciones en el punto "SELECCIÓN Y EMPLEO DE LOS CEPILLOS". El empleo de otros cepillos puede comprometer la seguridad.

ATENCIÓN:

- La máquina no es adecuada para ser usada por niños y personas con capacidades físicas, mentales o sensoriales reducidas, o por personas que no posean experiencia y conocimientos.
- La máquina no se debe usar ni dejar a la intemperie en caso de humedad, ni exponerla directamente a la lluvia.
- La temperatura de almacenamiento debe estar comprendida entre los -25°C y los $+55^{\circ}\text{C}$; no almacenar en el exterior bajo condiciones de humedad.
- Condiciones de uso: temperatura ambiente comprendida entre 0°C y 40°C con humedad relativa entre 30 y 95%.
- La toma para el cable de alimentación de la máquina (versión eléctrica) o para el cable de alimentación del cargador de baterías (versión batería) siempre debe estar provista de una toma a tierra.
- Adaptar la velocidad de uso a las condiciones de adherencia.
- No emplear la máquina como medio de transporte.
- La máquina no provoca vibraciones perjudiciales.
- No emplear la máquina en atmósfera explosiva.
- No aspirar líquidos inflamables.
- No emplear la máquina para recoger polvos peligrosos.
- No mezclar diferentes tipos de detergentes para evitar la producción de gases nocivos.
- La máquina no es adecuada para la limpieza de moquetas.
- No apoyar recipientes de líquidos sobre la máquina.
- Evitar que los cepillos trabajen estando la máquina parada para no causar daños al pavimento.
- En caso de incendio, emplear un extinguidor de polvo. No emplear agua.
- No chocar contra estanterías o andamios donde haya peligro de caída de objetos. El operador siempre debe estar equipado con los equipos de seguridad adecuados (guantes, calzado, casco, gafas de seguridad, etc.).
- La máquina debe realizar las operaciones de lavado y secado al mismo tiempo. Operaciones diferentes tendrán que ser realizadas en zonas prohibidas para el paso de personas no encargadas del trabajo. Señalar las zonas de piso mojado con letreros apropiados.
- Cuando se observaran anomalías en el funcionamiento de la máquina, asegurarse de que no sean causadas por la falta de mantenimiento ordinario. De lo contrario, solicitar la intervención del centro de asistencia autorizado.
- En caso de sustitución de piezas, solicitar repuestos ORIGINALES a un concesionario y/o Revendedor Autorizado.
- Restablecer todas las conexiones eléctricas después de cualquier intervención de manutención.
- Antes de usar la máquina, comprobar que todas las puertas y cubiertas estén colocadas como se señala en este manual de uso y mantenimiento.
- No quitar las protecciones que requieran el empleo de herramientas para ser removidas, excepto para manutención (ver los apartados específicos)
- No lavar la máquina con chorros de agua directos o a presión, o con sustancias corrosivas.
- Para evitar incrustaciones en el filtro del tanque solución, no cargar la solución detergente muchas horas antes de usar la máquina.
- No utilizar soluciones ácidas o bases que podrían dañar la máquina y/o a las personas.
- Hacer controlar la máquina por un centro de asistencia autorizado todos los años.
- Realizar la eliminación de los materiales de consumo respetando escrupulosamente las normas de ley vigentes.
- Cuando, después de años de valioso trabajo, se debe inutilizar la máquina, eliminar adecuadamente los materiales que contiene, especialmente aceites, baterías y componentes electrónicos y tener en cuenta que la misma ha sido fabricada con materiales íntegramente reciclables.
- Las baterías deben ser removidas de la máquina antes de su eliminación. Las baterías existentes deben ser eliminadas de manera segura respetando estrictamente las normas de ley en vigor.



PREPARACIÓN DE LA MÁQUINA

1. MOVIMIENTO MÁQUINA EMBALADA

La máquina está contenida en un embalaje específico, equipado de pallet para su desplazamiento por medio de elevadores de horquilla. NO se pueden superponer los embalajes.

La masa total de la máquina con el embalaje es de 135 kg

Las dimensiones del embalaje son las siguientes:

INNOVA 55B

A : 1200 mm

B : 660 mm

C : 1430 mm

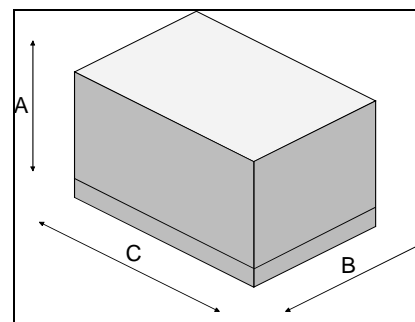

1. Quitar el embalaje exterior
2. La máquina está sujeta al pallet por medio de cuñas que bloquean las ruedas
3. Desacoplar el freno electrónico, girar la palanca (1) que se encuentra en la parte trasera derecha de la máquina, hacia la derecha
4. Quitar las cuñas

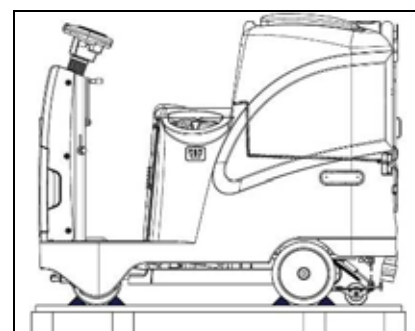

5. Sirviéndose de un plano inclinado, bajar la máquina del pallet empujándola en marcha atrás. No montar la boquilla de aspiración trasera antes de descargar la máquina y evitar golpes violentos en la bancada cepillos. Para montar la boquilla de aspiración, leer el apartado "MONTAJE DE LA BOQUILLA DE ASPIRACIÓN".



ATENCIÓN: Durante la operación de transporte nunca se debe accionar el electrofreno; la máquina cuenta con un dispositivo de seguridad que cuando se supera la velocidad crítica límite, activa el sistema de frenado interno de la ficha chopper y emite una señal acústica.

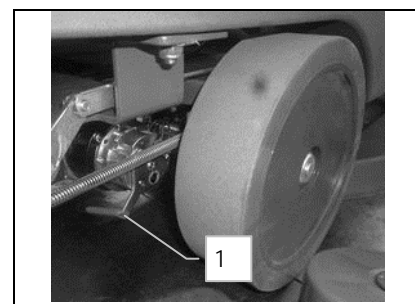

6. Conservar el pallet para eventuales transportes



ATENCIÓN: Si el producto se entrega embalado en cajas de cartón, desplazar el producto embalado con los medios de elevación adecuados, conformes con las disposiciones legales



ATENCIÓN: Durante esta operación asegurarse de que no haya objetos o personas cerca de la máquina

2. CÓMO TRANSPORTAR LA MÁQUINA

1. Comprobar que el depósito solución y el depósito recuperación estén vacíos, en caso contrario vaciarlos
2. Comprobar que la bancada y la boquilla de aspiración estén levantadas del pavimento
3. Mediante un plano inclinado, colocar la misma sobre la plataforma
4. Comprobar que el interruptor de llave esté en la posición "0" y retirar la llave
5. Fijar la máquina a la plataforma mediante cuñas
6. Accionar el freno electrónico

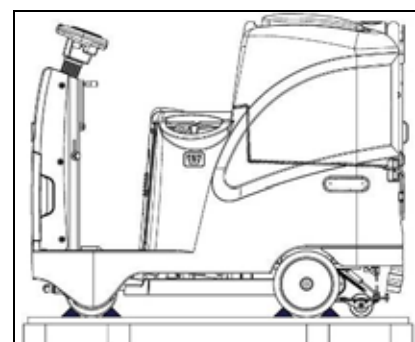



PREPARACIÓN DE LA MÁQUINA

3. ELEMENTOS DEL SALPICADERO

Los componentes salpicadero se identifican de la siguiente manera:

1. indicador de nivel batería - contador de horas
2. Botón avisador acústico

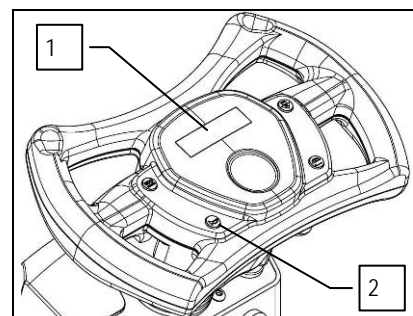

3. Pulsador de la marcha atrás
4. Pulsador de enganche - desenganche cepillo
5. Pulsador de función "ECO"

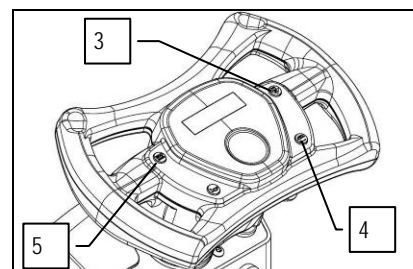

4. ELEMENTOS DE LA COLUMNA DE DIRECCIÓN

Los elementos de la parte izquierda de la columna de dirección son los siguientes:

6. Palanca de elevación cuerpo boquilla de aspiración
7. Palanca de elevación cuerpo bancada

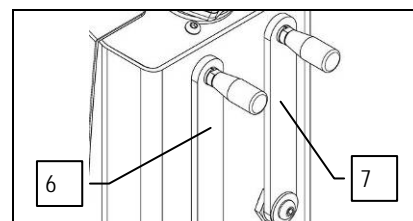

8. Palanca regulación solución detergente

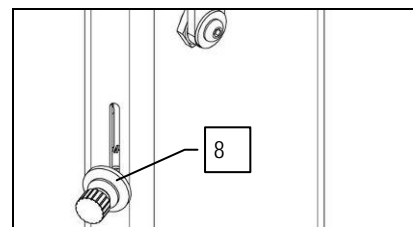

9. Interruptor general con llave

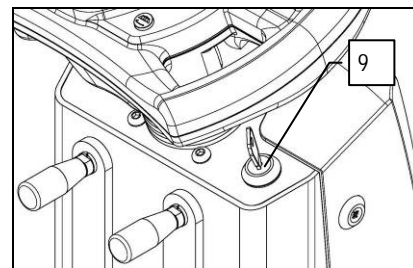

5. ELEMENTOS DE LA PLATAFORMA

Los componentes de la plataforma en la parte delantera derecha son los siguientes:

10. Pedal marcha

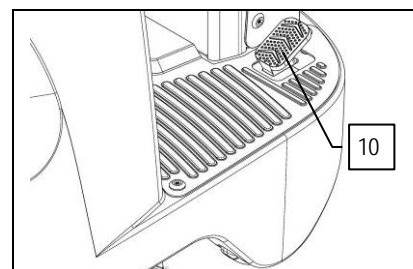



PREPARACIÓN DE LA MÁQUINA

Los componentes de la plataforma en la parte trasera son los siguientes:

- 11. Pulsador de emergencia
- 12. Tubo nivel solución detergente

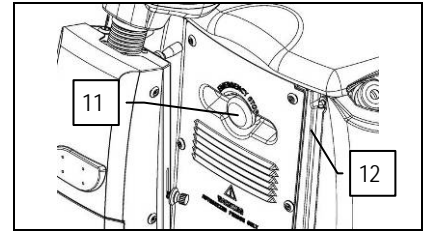

- 13. Pulsador desbloqueo del depósito recuperación

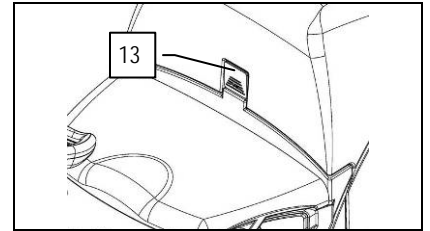

6. ELEMENTOS LATERALES DE LA MÁQUINA

Los componentes de la parte lateral izquierda de la máquina son los siguientes:

- 14. Tapón de carga rápida agua-detergente
- 15. Tapón de carga agua-detergente

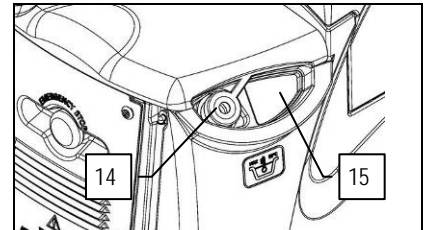

- 16. Kit soporte empuñaduras (opcional)

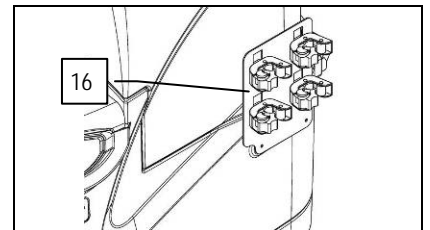

7. ELEMENTOS TRASEROS MÁQUINA

Los elementos traseros de la máquina son los siguientes:

- 17. Tapa del depósito recuperación
- 18. Intermitente (opcional)

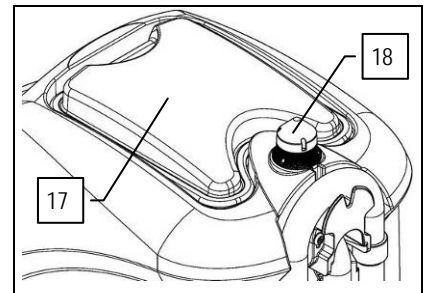

- 19. Tubo de descarga tanque recuperación
- 20. Tubo de aspiración de la boquilla de aspiración

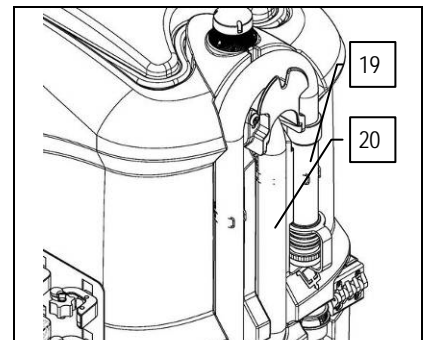



PREPARACIÓN DE LA MÁQUINA

8. ELEMENTOS DELANTEROS MÁQUINA

Los elementos delanteros de la máquina son los siguientes:

- 21. Bandeja porta objetos
- 22. Cárter de cubierta del compartimiento porta documentos -objetos

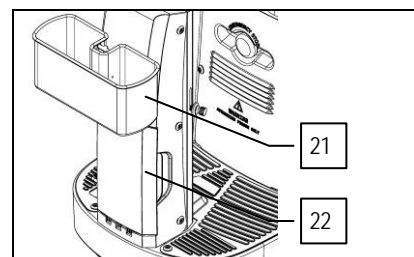

- 23. Filtro solución detergente

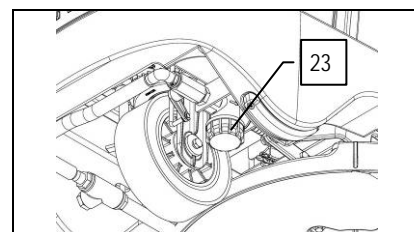

- 24. Grifo de descarga del depósito detergente

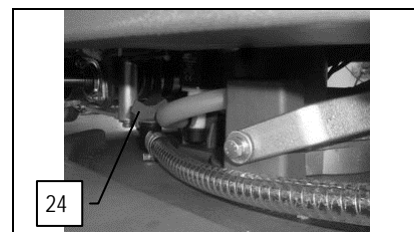

9. TIPO DE BATERÍA

Para alimentar la máquina se deben emplear:

- baterías de plomo aptas para ser usadas con tracción de electrolito líquido;
- baterías herméticas para tracción de recombinación de gas o tecnología gel.

NO SE PUEDEN EMPLEAR OTROS TIPOS.

Las baterías usadas deben satisfacer los requisitos establecidos en las normas: CEI EN 60254-1:2005-12 (CEI 21-5) + CEI EN 60254-2:2008-06 (CEI 21-7)

Para un buen rendimiento de trabajo, se sugiere el uso de dos baterías de 12V - 105 Ah/C5



10. MANTENIMIENTO Y ELIMINACIÓN DE LA BATERÍA

Para el mantenimiento y la carga atenerse a las instrucciones proporcionadas por el fabricante de las baterías. Prestar especial atención a la elección del cargador batería si no es suministrado en dotación, dado que puede ser diferente según el tipo y la capacidad de la batería.

Cuando la batería está agotada debe ser desconectada por personal especializado y entrenado; luego extraerla del habitáculo de baterías con dispositivos de elevación adecuados. **LAS BATERÍAS AGOTADAS SE CLASIFICAN COMO DESECHO PELIGROSO Y DEBEN ENTREGARSE A UN ENTE AUTORIZADO CONFORME CON LA NORMATIVA DE LEY SOBRE ELIMINACIÓN.**



ATENCIÓN: Se recomienda utilizar siempre guantes de protección para evitar lesiones graves en las manos.



ATENCIÓN: Se recomienda especialmente levantar y desplazar las baterías con los medios de elevación y transporte adecuados para su peso y tamaño



PREPARACIÓN DE LA MÁQUINA

11. DESPLAZAMIENTO - INTRODUCCIÓN DE LAS BATERÍAS

Las baterías deben estar alojadas exactamente en el habitáculo previsto, debajo del soporte del asiento, y deben ser desplazadas empleando herramientas de elevación adecuadas ya sea para el peso como para el sistema de enganche. Además, deben cumplir con los requisitos indicados en la Norma italiana CEI 21-5. Las dimensiones del habitáculo baterías son: 362mm x 354mm x H290mm.



ATENCIÓN: Para el mantenimiento y la carga diaria de las baterías deben respetarse escrupulosamente las indicaciones suministradas por el fabricante o su revendedor. Todas las operaciones de instalación y mantenimiento deben ser realizadas por personal especializado.



ATENCIÓN: ¡Se aconseja emplear exclusivamente baterías herméticas para evitar el derrame de los ácidos!



ATENCIÓN: Se recomienda utilizar siempre guantes de protección para evitar lesiones graves en las manos.

Para introducir los elementos proceder del siguiente modo:

1. Controlar que el interruptor general se encuentre en la posición "0", de lo contrario, girar la llave un cuarto de vuelta hacia la izquierda.
2. Bloquear la máquina accionando el freno electrónico, girar la palanca (1) que se encuentra en la parte trasera derecha de la máquina, hacia la izquierda
3. Verificar que el tanque de recuperación esté vacío, en caso contrario proceder a vaciarlo

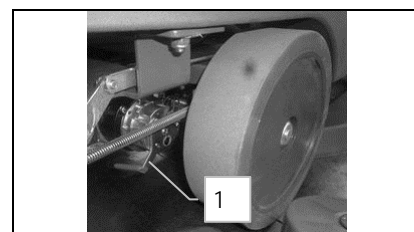

4. Presionar el pulsador (2) de desenganche de la rotación del depósito recuperación

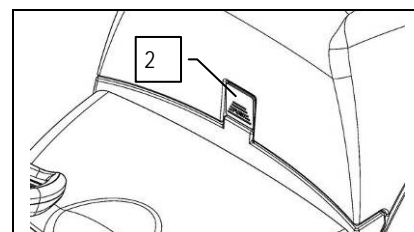

5. Sujetar el depósito recuperación y girarlo completamente

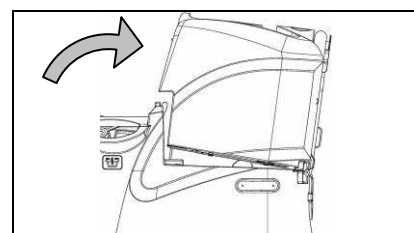

ATENCIÓN: Se recomienda especialmente levantar y desplazar las baterías con los medios de elevación y transporte adecuados para su peso y tamaño

6. Alojjar las baterías en el habitáculo correspondiente, posicionando los polos "+" y "-" en sentido opuesto entre sí





PREPARACIÓN DE LA MÁQUINA

12. CONEXIÓN DE LAS BATERÍAS Y CONECTOR DE LAS BATERÍAS

1. Conectar las baterías en serie, empleando los cables puente suministrados en dotación, a los polos "+" y "-"
2. Conectar el cable conector baterías a los polos terminales "+" y "-" para obtener una tensión de 24V en los bornes
3. Conectar el cable conector de baterías (2) al conector máquina (1)
4. Girar el soporte del asiento hasta que alcance la posición de trabajo

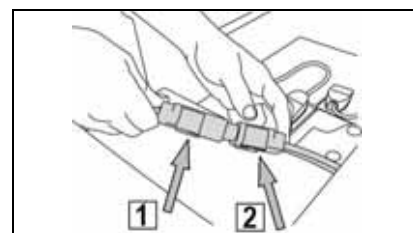

ATENCIÓN: Se recomienda que las operaciones de conexión eléctrica sean realizadas por personal especializado y entrenado en el centro de asistencia

13. CONEXIÓN CARGADOR DE BATERÍAS (VERSIONES SIN CB)

Para no causar daños permanentes a las baterías, es indispensable evitar la descarga por completo de las mismas, efectuando la recarga después de pocos minutos desde el encendido de la señal intermitente de baterías descargadas.



ATENCIÓN: Nunca dejar las baterías completamente descargadas, incluso si la máquina no se emplea. Asegurarse de que el cargador de baterías sea el adecuado para la capacidad y el tipo de las baterías instaladas.

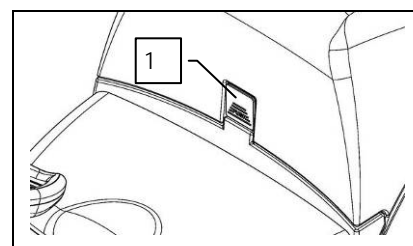

Para conectar el cargador de batería, es necesario:

1. Llevar la máquina cerca del cargador de baterías
2. Controlar que el depósito solución esté vacío, de lo contrario proceder a vaciarlo
3. Controlar que el interruptor de llave se encuentre en la posición "0", de lo contrario girar la llave del interruptor general hacia la izquierda en la posición "0"
4. Presionar el pulsador (1) de desenganche de la rotación del depósito recuperación
5. Sujetar el depósito recuperación y girarlo completamente

El conector de acoplamiento del cargador baterías se suministra dentro de una bolsa de plástico con este manual de instrucciones y se debe conectar a los cables del cargador baterías según las instrucciones.

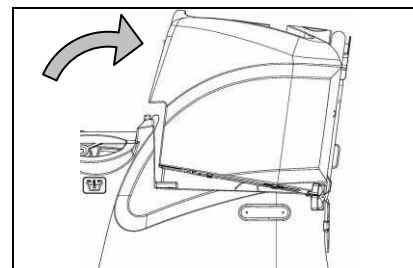

ATENCIÓN: Esta operación debe ser realizada por personal calificado. Una conexión incorrecta del conector puede ocasionar el malfuncionamiento de la máquina.

6. Desconectar el conector de la instalación eléctrica del conector de las baterías
7. Conectar el conector del cable del cargador de baterías al conector de las baterías
8. Cerrar el depósito recuperación hasta que el muelle neumático (2) se apoye en el depósito solución

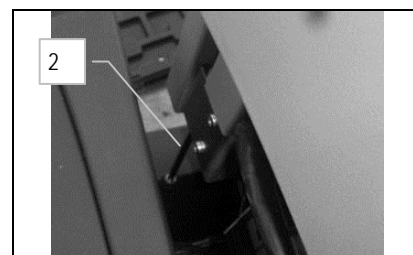

9. Conectar el cable recién colocado en el cargador de baterías externo



ATENCIÓN: Leer atentamente el manual de uso y mantenimiento del cargador de baterías que se utiliza para realizar la recarga.



ATENCIÓN: Durante todo el ciclo de recarga de las baterías, mantener abierto el tanque de recuperación para evacuar las emanaciones de gas

10. Una vez finalizado el ciclo de recarga, conectar el conector de las baterías al conector de la máquina



PREPARACIÓN DE LA MÁQUINA



ATENCIÓN: Peligro de exhalación de gas o escape de líquidos corrosivos.



ATENCIÓN: Peligro de incendio: no acercarse en presencia de llamas libres

14. CONEXIÓN CARGADOR DE BATERÍAS (VERSIONES CON CB)

Para no causar daños permanentes a las baterías, es indispensable evitar la descarga por completo de las mismas, efectuando la recarga después de pocos minutos desde el encendido de la señal intermitente de baterías descargadas.



ATENCIÓN: Nunca dejar las baterías completamente descargadas, incluso si la máquina no se emplea. Asegurarse de que el cargador de baterías sea el adecuado para la capacidad y el tipo de las baterías instaladas.

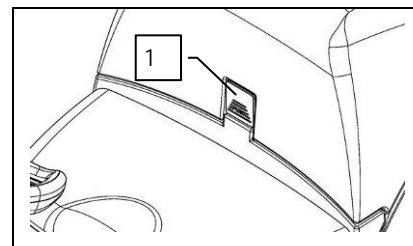

Para conectar el cargador de batería, es necesario:

1. Llevar la máquina cerca del cargador de baterías
2. Controlar que el interruptor de llave se encuentre en la posición "0", de lo contrario girar la llave del interruptor general hacia la izquierda en la posición "0"
3. Presionar el pulsador (1) de desenganche de la rotación del depósito recuperación
4. Sujeter el depósito recuperación y girarlo hasta que el muelle neumático (2) se apoye en el depósito solución

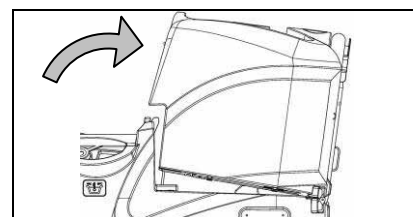

ATENCIÓN: Esta operación debe ser realizada por personal calificado. Una conexión incorrecta del conector puede ocasionar el malfuncionamiento de la máquina.

5. Conectar el conector del cable del cargador de baterías a la toma que se encuentra en el propio cargador de baterías
6. Conectar la clavija del cable de alimentación del cargador de baterías a la toma de red.

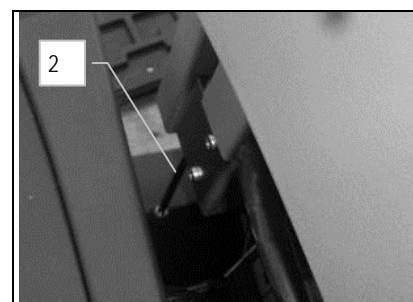

El cable de alimentación del cargador de baterías se entrega dentro de la bolsa que contiene este manual de instrucciones.



ATENCIÓN: Leer atentamente el manual de uso y mantenimiento del cargador de baterías que se entrega dentro de la bolsa que contiene este libro de instrucciones.

ATENCIÓN: Antes de conectar el cable de alimentación del cargador de baterías en la toma, verificar que no haya presencia de condensación o de otros tipos de líquidos.



ATENCIÓN: Si, de manera involuntaria, se suministra energía eléctrica a la máquina (girando el interruptor general en posición ON) en el visor de mandos se visualizará la leyenda "CARGADOR DE BATERÍAS", y no funcionará ninguno de los mandos del volante.



15. INDICADOR DEL NIVEL DE CARGA DE LAS BATERÍAS

En el salpicadero de la máquina se encuentra el visor (1) que indica, además, el estado de carga de las baterías. Si en la línea inferior se visualizan diez marcas luminosas, el nivel de carga de las baterías está completo. En cambio, si el porcentaje que identifica la carga de las baterías es 00% y parpadea, significa que las baterías están descargadas.





PREPARACIÓN DE LA MÁQUINA



ATENCIÓN: Algunos segundos después de que la carga de las baterías llega al 20%, el motor del cepillo se apaga automáticamente. Con la carga residual es posible, de todas maneras, acabar el trabajo de secado antes de efectuar la carga

ATENCIÓN: Algunos segundos después de que la carga de las baterías llega al 10%, el motor de aspiración se apaga automáticamente. Sin embargo es posible, con la carga residual, desplazar la máquina hasta un lugar dispuesto para la recarga

16. CONTADOR DE HORAS

En el salpicadero de la máquina se encuentra el visor (1) que indica el tiempo total de uso de la misma. La línea superior indica las horas y los minutos de funcionamiento. Cuando parpadea el símbolo ":" significa que el contador de horas está contando el tiempo de funcionamiento de la máquina.



17. AVANCE EN VELOCIDAD DE TRABAJO

Esta máquina posee tracción a control electrónico. Para desplazar la máquina, girar la llave a la posición "1", empujar el pedal de marcha (1) y regular la velocidad con el pedal presionándolo con mayor o menor intensidad.



ATENCIÓN: La máquina no se moverá (ni hacia adelante ni hacia atrás) si el electrofreno no está accionado y en la pantalla de mando se visualizará la leyenda "¿ELECTROFRENO?"

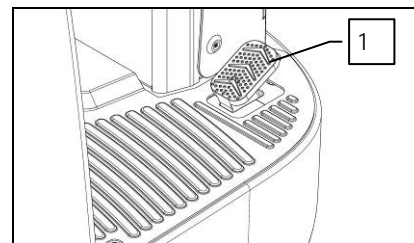

Para desplazar la máquina en marcha atrás, basta presionar el pulsador (2) que se encuentra en el salpicadero e inmediatamente después empujar el pedal (1) y regular la velocidad presionando con mayor o menor intensidad el mismo.



ATENCIÓN: La velocidad de la marcha atrás es menor que aquella de la marcha adelante, esto para respetar las normas vigentes de seguridad laboral.

ATENCIÓN: La máquina no se moverá hacia atrás si la boquilla de aspiración está baja.

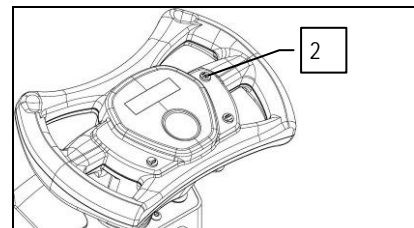

18. TANQUE SOLUCIÓN

Cada vez que se llena el tanque solución, vaciar completamente el tanque recuperación. Quitar el tapón de carga (1) ubicado en la parte lateral izquierda de la máquina.



ATENCIÓN: Cada vez que se llena el tanque de solución, vaciar completamente el tanque de recuperación.

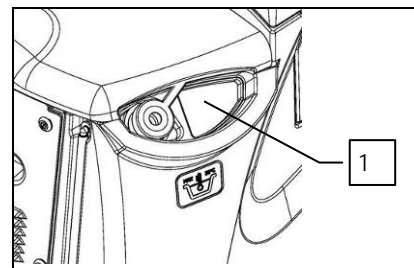

Controlar que el tapón del filtro solución (2), colocado debajo del depósito solución en la parte delantera izquierda de la máquina, esté cerrado correctamente.

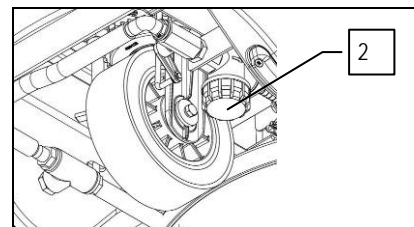

Controlar que el grifo de descarga del depósito solución (3), colocado debajo del depósito solución en la parte derecha del cuerpo de bancada, esté cerrado correctamente.

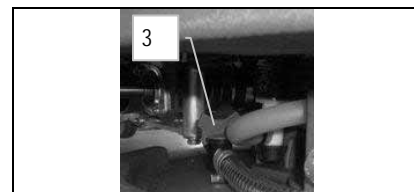



PREPARACIÓN DE LA MÁQUINA

19. RELLENADO TANQUE DE SOLUCIÓN

El tanque de solución se puede llenar de dos maneras diferentes:

1. Quitando el tapón de carga (1) y llenando el depósito a través del tubo de goma
2. Utilizando el tapón de goma (2), este último tiene la función de sostener por sí solo el tubo del agua, no olvidar de desenroscar el tapón de carga (1) para que se purgue correctamente el aire.

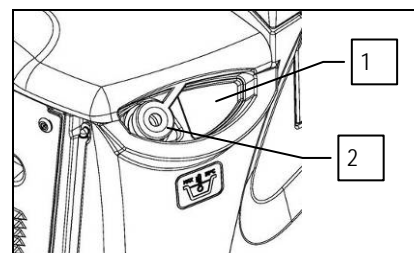

Quitar el tapón de carga (1) y llenar con agua limpia, a una temperatura no superior a 50°C. Es posible ver la cantidad presente en el tanque mediante el tubo nivel, colocado en la parte delantera izquierda del asiento. El tanque solución cuenta con una capacidad máxima de aproximadamente 65 litros. Agregar el detergente líquido en el depósito respetando la concentración y las modalidades indicadas en la etiqueta por el fabricante del detergente. Para evitar la formación de una cantidad excesiva de espuma que podría dañar el motor aspiración, emplear el porcentaje mínimo de detergente.



ATENCIÓN: Siempre utilizar detergentes que indiquen en la etiqueta del fabricante el uso para máquinas fregadoras de pavimentos. No usar productos ácidos, alcalinos y solventes que no contengan dicha indicación. Se pueden utilizar detergentes de mantenimiento ácidos o alcalinos con valores de pH comprendidos entre cuatro y diez y que no contengan: agentes oxidantes, cloro o bromo, formaldehído o solventes minerales.



ATENCIÓN: Se aconseja llevar siempre guantes de protección antes de manejar detergentes o soluciones ácidas o alcalinas para evitar lesiones graves en las manos.



ATENCIÓN: Emplear siempre detergente de baja espuma. Para evitar con seguridad la producción de espuma antes de empezar el trabajo, introducir en el tanque de recuperación una mínima cantidad de líquido antiespuma. No emplear ácidos en estado puro.

20. REGULACIÓN DETERGENTE

En primer lugar, hay que abrir al máximo el flujo de salida del grifo, utilizando la palanca (1) presente en la columna dirección. Durante los primeros metros, controlar que la cantidad de solución sea suficiente para mojar el pavimento, la salida del detergente se regula utilizando la palanca (1) (moviéndola hacia abajo, el flujo aumenta, moviéndola hacia arriba, disminuye). De todas formas, tener presente de que la cantidad correcta de solución siempre está en función de la naturaleza del pavimento, de la magnitud de la suciedad y de la velocidad de avance.

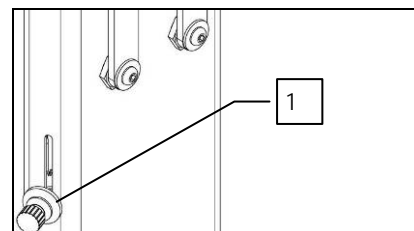

21. DEPÓSITO RECUPERACIÓN

Controlar que el tanque de recuperación esté vacío; de lo contrario, vaciarlo completamente. Comprobar que esté correctamente cerrado el tapón del tubo de descarga (1), que se encuentra en la parte trasera de la máquina.

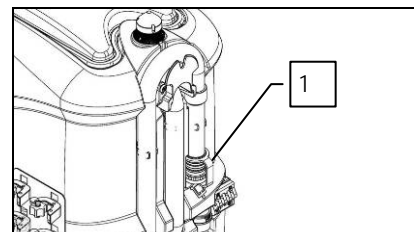

22. MONTAJE DE LA BOQUILLA DE ASPIRACIÓN

La boquilla de aspiración que, por motivos de embalaje se suministra desmontada de la máquina, deberá montarse en el racor de la máquina ateniéndose a las siguientes instrucciones:

1. Elevar la boquilla de aspiración girando la palanca izquierda (1) para el desplazamiento de la boquilla, hacia la derecha
2. Girar la llave del interruptor general hacia la izquierda a la posición de "0"

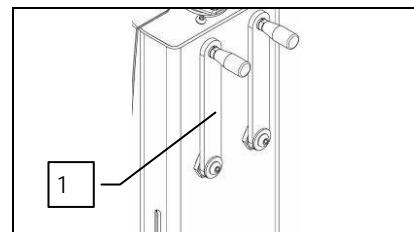



PREPARACIÓN DE LA MÁQUINA

3. Quitar la llave del cuadro de mandos
4. Desenroscar las manivelas (2) y (3) presentes en la preinstalación de la boquilla de aspiración
5. En primer lugar introducir el perno izquierdo de la boquilla de aspiración en la ranura izquierda del enganche de la boquilla de aspiración y enroscar la manivela (2), haciendo que la arandela y el muelle se adhieran a la parte superior del soporte de la boquilla de aspiración
6. Luego introducir el perno derecho de la boquilla de aspiración en la ranura derecha del enganche de la boquilla de aspiración y enroscar la manivela (3), haciendo que la arandela y el muelle se adhieran a la parte superior del soporte de la boquilla de aspiración
7. Introducir el tubo aspiración en el manguito (4) de la boquilla de aspiración



ATENCIÓN Estas operaciones deben realizarse utilizando guantes para protegerse del posible contacto con bordes o puntas de objetos metálicos.

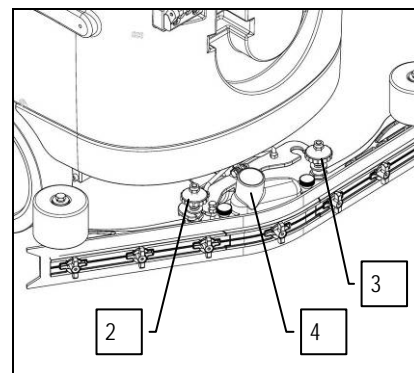

23. REGULACIÓN DE LA INCLINACIÓN BOQUILLA DE ASPIRACIÓN

Durante la marcha la goma posterior debe trabajar ligeramente doblada hacia atrás de manera uniforme por toda su longitud, 5 mm aproximadamente. En caso de que sea necesario, para aumentar la combadura de la goma en la parte central, se debe inclinar el cuerpo de la boquilla de aspiración. Para ello, proceder como se indica a continuación:

1. Aflojar la contratuerca (1)
2. Para aumentar la combadura de la goma en la parte central de la boquilla de aspiración, girar el tornillo (2) hacia la derecha.
3. Al finalizar la regulación ajustar la contratuerca (1)

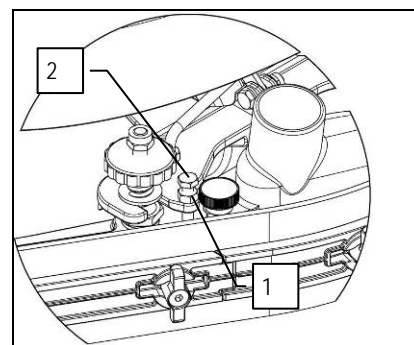

24. REGULACIÓN ALTURA BOQUILLAS DE ASPIRACIÓN

La altura de la boquilla de aspiración debe ser regulada en función del desgaste de las gomas. Para la regulación, realizar las siguientes operaciones:

1. Aflojar las tuercas de fijación (1)
2. Subir o bajar las ruedecillas (2) deslizándolas sobre la ranura del soporte de la boquilla de aspiración
3. Bloquearlas apretando las tuercas (1) cuando se alcance la altura deseada.

Nota: Para facilitar la operación bajar completamente el limpiador y colocar un espesor de dimensión variable (de 2 a 4 mm en base al tipo de goma) bajo la ruedecilla.

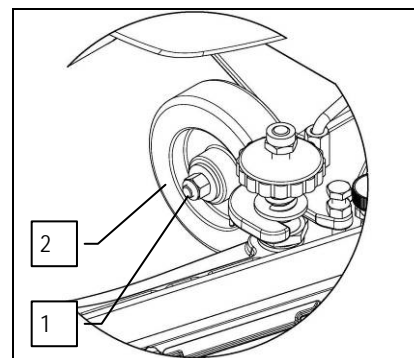

25. MONTAJE CEPILLOS

Para montar los cepillos del cuerpo de la bancada proceder del siguiente modo:

1. Elevar la bancada girando hacia la izquierda la palanca a la derecha (1) para el desplazamiento de la bancada
2. Girar la llave del interruptor general hacia la derecha a la posición "1"



ATENCIÓN: Durante esta operación asegurarse de que no haya objetos o personas cerca del cepillo.

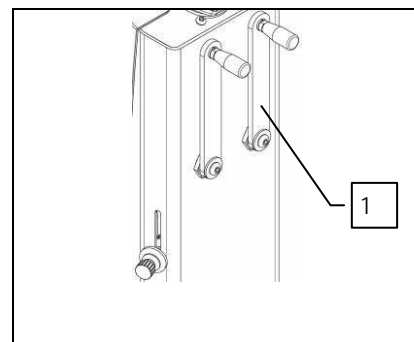



PREPARACIÓN DE LA MÁQUINA

3. Posicionar el cepillo en el pavimento, cerca del cuerpo de la bancada de la máquina
4. Bajar la bancada girando la palanca de la derecha (1) para el desplazamiento de la bancada, hacia la derecha.
5. Presionar por impulsos el pulsador (2) de desenganche de los cepillos

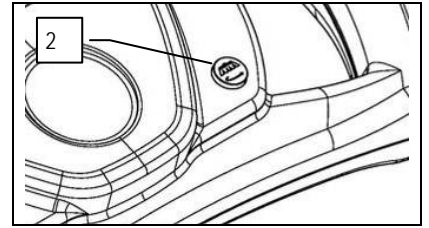

ATENCIÓN: Durante esta operación asegurarse de que no haya objetos o personas cerca del cepillo.

ATENCIÓN: Controlar que el cepillo esté enganchado correctamente. De lo contrario, la máquina podría desplazarse de manera incorrecta e imprevista.

26. INTERMITENTE (OPCIONAL)

La máquina puede equiparse con un intermitente que se enciende automáticamente cuando se gira la llave del interruptor general.



27. DISPOSITIVO TANQUE DE SOLUCIÓN VACÍO

Para comprobar la cantidad de agua presente en el tanque de solución existe un tubo indicador de nivel (1) ubicado delante del asiento del conductor.

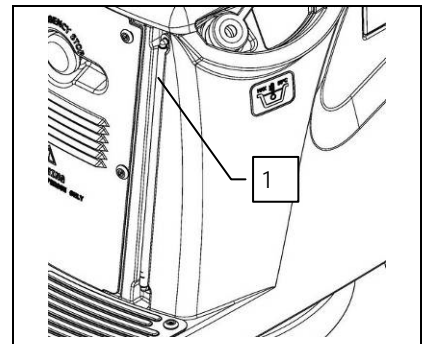



USO

28. USO

Antes de comenzar el trabajo respetar los pasos siguientes:

1. Controlar que el tanque de recuperación esté vacío, de lo contrario vaciarlo completamente
2. Controlar que el interruptor de llave (3) se encuentre en la posición "0", de lo contrario girar la llave del interruptor general hacia la izquierda en la posición "0"
3. Conectar el conector de las baterías (2) al conector de la instalación eléctrica (1)
4. Comprobar que el freno electrónico (4) esté accionado
5. Sentarse en el puesto de conducción

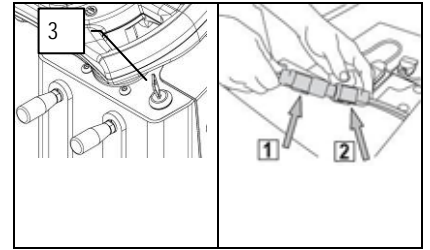

6. Girar la llave del interruptor general un cuarto de vuelta hacia la derecha (colocarlo en posición "I"). Inmediatamente se enciende el visor presente en el panel de mandos.

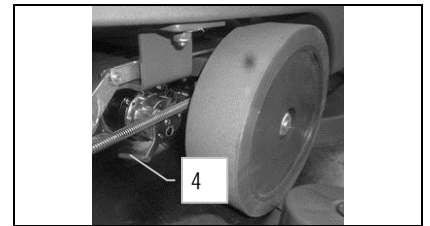

7. Cuando se enciende el visor, se visualizan secuencialmente tres pantallas. La primera pantalla que se visualiza indica el nombre de la máquina en la parte superior. En la línea inferior se visualiza la versión del programa.

8. La segunda pantalla que se visualiza indica el tiempo total de funcionamiento en la línea superior. La línea inferior indica la tecnología de baterías configurada para el funcionamiento de la máquina; en este caso, se están utilizando baterías de gel (para configurar otro tipo de baterías, por ejemplo de ácido, dirigirse al personal especializado o entrenado en el centro de asistencia).

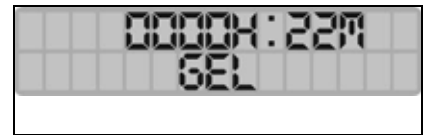

9. La tercera y última pantalla denominada "trabajo" muestra el estado de carga de las baterías y el tiempo total de funcionamiento. Cuando las baterías en dotación en la máquina se encuentran cargadas, en la línea inferior se visualizan diez marcas luminosas que representan una pila. A medida que las baterías se descargan, las marcas se apagan y, con las baterías completamente descargadas, parpadea sólo el contorno de la pila. En cambio, la línea superior indica las horas y los minutos de funcionamiento. Cuando parpadea el símbolo ":" significa que el contador de horas está contando el tiempo de funcionamiento de la máquina.



10. Desplazar hacia abajo la palanca del grifo (5) y regular la cantidad de solución deseada

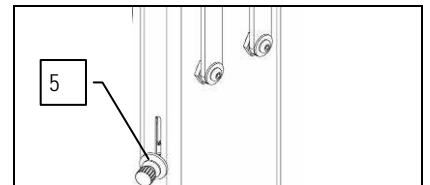

11. Bajar la bancada girando la palanca de la derecha (6) hacia la derecha, a continuación bajar la boquilla de aspiración girando la palanca de la izquierda (7) hacia la izquierda.



ATENCIÓN: Apenas se acciona el pedal de avance, con la bancada en posición de trabajo, comenzará a funcionar la electroválvula haciendo que salga la solución detergente. En cuanto la boquilla de aspiración se encuentre en posición de trabajo, se encenderá el motor de aspiración y comenzará a trabajar.

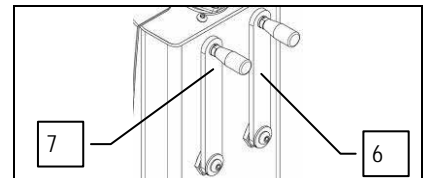

12. Presionando el pedal del acelerador (8), la máquina comienza a moverse



ATENCIÓN: Para detener la máquina, sacar el pie del acelerador (8), y la máquina comenzará a detenerse.

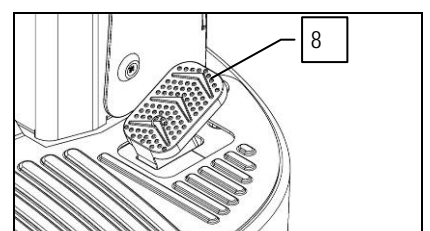



USO

13. Para efectuar una maniobra de marcha atrás, presionar el pulsador (9) que se encuentra en el volante y simultáneamente el pedal (8).



ATENCIÓN: Durante la marcha atrás girar la palanca (7) hacia la derecha para levantar la boquilla de aspiración.

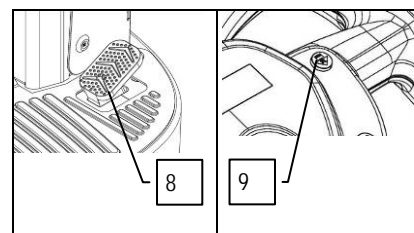

Durante los primeros metros de trabajo comprobar que la cantidad de solución sea suficiente y que la boquilla de aspiración seque perfectamente. La máquina comenzará en ese momento a trabajar con total eficacia hasta que la solución detergente se acabe o hasta que las baterías se descarguen.

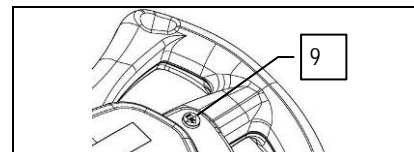

29. DISPOSITIVO "ECO"

La máquina posee una función "ECO" la cual aumenta la capacidad de trabajo de la máquina. Presionando el pulsador (1) posicionado en el volante, la función "ECO" se activará y en el visor de la batería se visualizará la palabra "ECO". Con la función activada la potencia del motor de aspiración y del motor cepillos se reduce y en consecuencia también el ruido de la máquina. Para desactivar la función "ECO" basta con presionar el pulsador (1) situado en el volante.

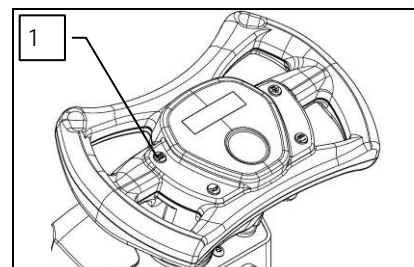

30. DISPOSITIVO DEMASIADO LLENO

La máquina NO posee un dispositivo de rebosadero, por cuanto la capacidad del tanque de recuperación es mayor que la capacidad del tanque de solución. En casos extraordinarios, hay un dispositivo mecánico (flotante) colocado en la tapa que, cuando el tanque de recuperación está lleno, cierra el paso del aire al motor de aspiración protegiéndolo, en este caso, el sonido del motor aspiración resultará más oscuro. En este caso, levantar del pavimento la bancada y la boquilla de aspiración accionando las palancas respectivas de la columna de la dirección. Después de aproximadamente 15-25 segundos, el motor de aspiración se apaga. Proceder luego a vaciar el depósito recuperación mediante el tubo de descarga (1). Se aconseja que cada vez que se restaure el nivel del tanque solución se vacíe el tanque recuperación mediante el tubo de descarga (1).

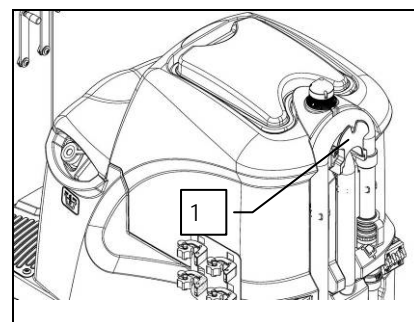

31. PULSADOR DE EMERGENCIA

Si se presentan problemas durante el trabajo, presionar el pulsador de emergencia (1) que se encuentra debajo del asiento. Dicho mando interrumpe el circuito eléctrico que va desde las baterías a la instalación de la máquina, haciendo que la máquina se bloquee y que intervenga el freno eléctrico. Para reiniciar el trabajo, después de haber resuelto el problema, apagar la llave (2), colocar el pulsador (1) en la posición normal y encender la llave (2).

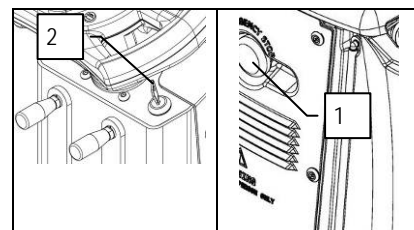



AL FINALIZAR EL TRABAJO

32. AL FINALIZAR EL TRABAJO

Al finalizar el trabajo y antes de realizar cualquier tipo de mantenimiento, realizar las operaciones siguientes:

1. Cerrar el grifo moviendo hacia arriba la manivela (1)

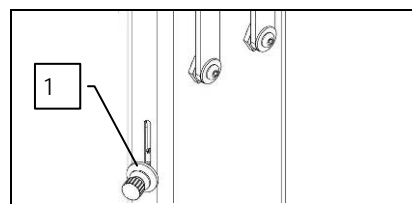

2. Levantar la bancada girando hacia la izquierda la palanca de la derecha (2), a continuación, levantar la boquilla de aspiración girando hacia la derecha la palanca de la izquierda (3). Después de algunos segundos, el motor de aspiración se detendrá.

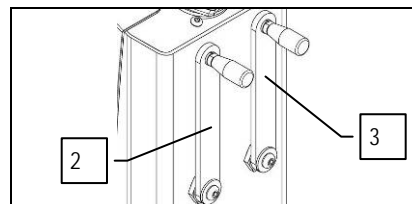

ATENCIÓN: Si se levanta la bancada en modalidad ECO el motor de aspiración volverá a la modalidad estándar para posibilitar el óptimo secado del pavimento.

3. Llevar la máquina hasta el lugar previsto para la descarga del agua
4. Apagar la máquina girando la llave un 1/4 de vuelta en sentido anti-horario y quitarla del cuadro.



ATENCIÓN: Antes de efectuar cualquier tipo de mantenimiento, extraer las llaves del cuadro y desconectar el conector de las baterías de la máquina.

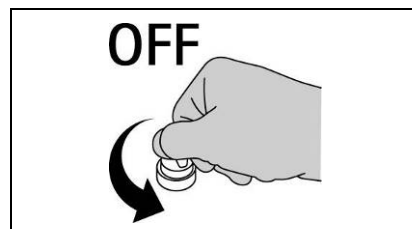

5. Desconectar el tubo (4) del alojamiento, desenroscar el tapón de descarga y vaciar el tanque de recuperación.



ATENCIÓN Esta operación tiene que realizarse llevando guantes para protegerse del contacto con soluciones peligrosas.

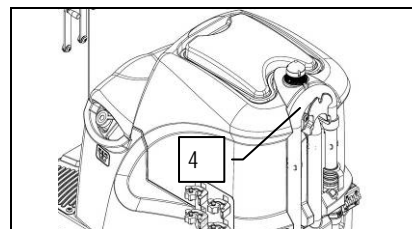

6. Quitar el tubo aspiración (5) del manguito de la boquilla de aspiración
7. Desconectar la boquilla de aspiración del brazo de soporte (6), desenroscando los volantes (7).
8. Limpiar bien con un chorro de agua tanto el cuerpo de la boquilla de aspiración como las gomas.

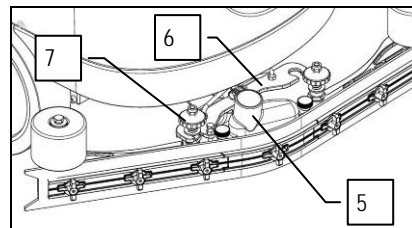

9. Después de limpiar la boquilla de aspiración y las gomas, colocar nuevamente la primera en el soporte inicial introduciendo primero el perno izquierdo de la boquilla de aspiración en la ranura izquierda del brazo, luego el perno derecho en la ranura derecha cuidando de tener el muelle y la arandela sobre el plato del brazo. Para facilitar esta operación aflojar previamente el volante de mano colocado en el perno. Luego, apretar el volante para bloquear en su posición la boquilla de aspiración.
10. Introducir el tubo de la boquilla de aspiración en el manguito correspondiente.

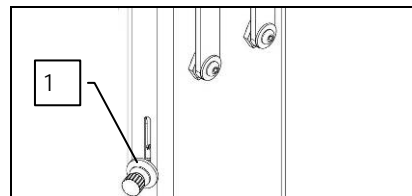

11. Si es necesario vaciar el depósito solución, mover hacia abajo la manivela (1)
12. Bajar el cuerpo de la bancada accionando la palanca específica que se encuentra en la columna de la dirección
13. Sujetar el grifo (8) y sacarlo del cuerpo de la bancada
14. Girar el grifo (8) hacia la izquierda y esperar hasta que se vacíe completamente el depósito solución
15. Cerrar el grifo (8) y volver a colocarlo en el cuerpo de la bancada
16. Levantar el cuerpo de la bancada accionando la palanca específica que se encuentra en la columna de la dirección

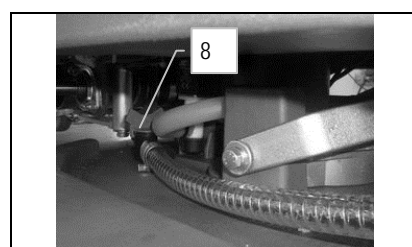



AL FINALIZAR EL TRABAJO

17. Sentarse en el puesto de conducción
 18. Introducir la llave en el bloque interruptor general y girarla un cuarto de vuelta hacia la derecha (colocándola en posición "I")
 19. Aparcar la máquina en un lugar cerrado, en una zona en la que no pueda provocar daños a las personas o a las cosas circunstantes, y que esté protegida de la caída accidental de objetos.
 20. Girar el interruptor de llave un cuarto de vuelta hacia la izquierda (poniéndolo en la posición "0") y extraer la llave de mando
-
21. Elevar el tanque de recuperación y desconectar el conector baterías



ATENCIÓN No dejar la máquina sin custodia, sin antes haber retirado la llave del interruptor de arranque y accionado correctamente el freno de estacionamiento. Además, no aparcar la máquina al aire libre ni dejarla en reposo en pavimentos inclinados.



MANTENIMIENTO DIARIO

REALIZAR TODAS LAS OPERACIONES DE MANTENIMIENTO EN LA SECUENCIA INDICADA

33. LIMPIEZA DEL TANQUE DE RECUPERACIÓN

1. Desconectar el tubo (1) del correspondiente alojamiento, desatornillar el tapón de descarga y vaciar el tanque recuperación.
2. Presionar el pulsador (2) de desenganche de la rotación del depósito recuperación

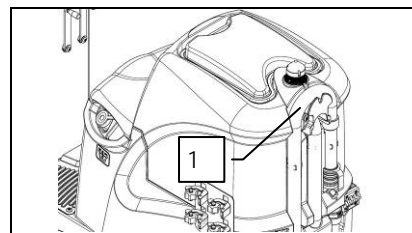

ATENCIÓN: Antes de efectuar cualquier tipo de mantenimiento, extraer las llaves del cuadro y desconectar el conector de las baterías de la máquina.



ATENCIÓN Esta operación tiene que realizarse llevando guantes para protegerse del contacto con soluciones peligrosas.

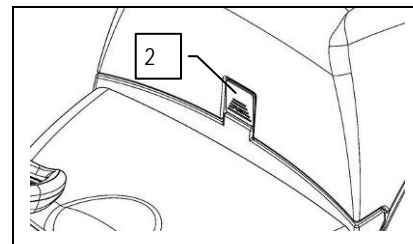

3. Sujetar el depósito recuperación y girarlo hasta que el muelle a presión se apoye en el depósito solución
4. Quitar la tapa de aspiración (3) y colocarla en la parte trasera de la máquina (ver figura)
5. Limpiar y enjuagar el tanque recuperación.
6. Volver a colocar el tapón en el tubo de descarga y colocar la tapa de aspiración.
7. Girar el depósito recuperación en la posición normal

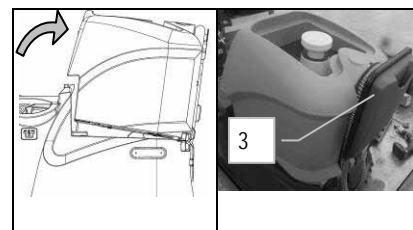

ATENCIÓN: Prestar atención a no golpear directamente el flotante del depósito recuperación para evitar que entre agua en el motor de aspiración conectado al mismo.

34. LIMPIEZA DEL FLOTANTE DEL DEPÓSITO RECUPERACIÓN

1. Presionar el pulsador (1) de desenganche de la rotación del depósito recuperación

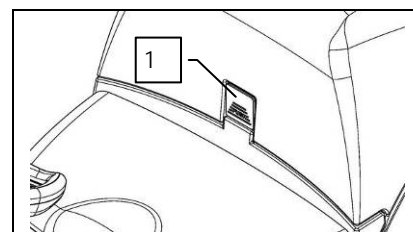

2. Sujetar el depósito recuperación y girarlo hasta que el muelle a presión se apoye en el depósito solución
3. Quitar la tapa de aspiración (2) y colocarla en la parte trasera de la máquina (ver figura)

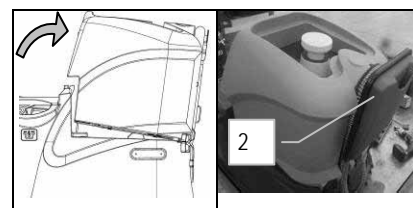

4. Retirar la preinstalación del flotante (3) girándola hacia la izquierda

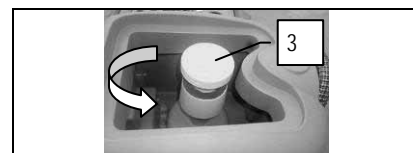



MANTENIMIENTO DIARIO

5. Retirar la tapa (4) del flotante

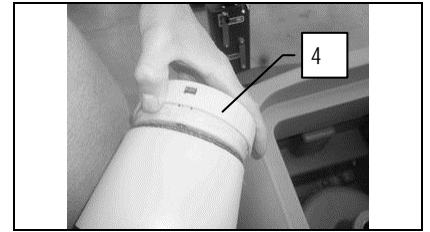

6. Retirar el filtro de aspiración (5) del cuerpo del flotante
7. Limpiar el filtro y el cuerpo del flotante debajo de un chorro de agua
8. Montar el conjunto

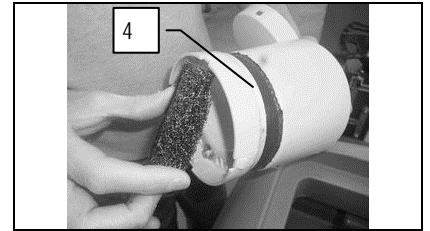

35. LIMPIEZA BOQUILLA DE ASPIRACIÓN

La limpieza esmerada de todo el grupo de aspiración garantiza un mejor secado y limpieza del pavimento además de una mayor duración del motor aspiración. Para la limpieza proceder de la siguiente manera:

1. Quitar el tubo aspiración (1) del manguito de la boquilla de aspiración.
2. Desconectar la boquilla de aspiración (2) del brazo de soporte, desenroscando los volantes de mano (3).
3. Limpiar con un paño mojado la goma delantera, la trasera y la cámara de aspiración del cuerpo de la boquilla de aspiración

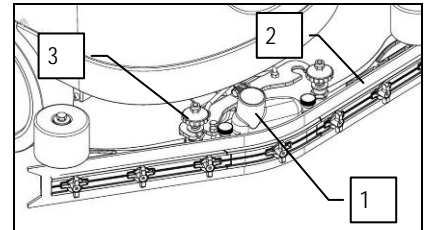

ATENCIÓN Esta operación tiene que realizarse llevando guantes para protegerse del contacto con soluciones peligrosas.

4. Controlar el desgaste de las gomas. Si el canto de la goma está dañado es posible girar la goma trasera (6) utilizando sus cuatro caras. En caso de desgaste total de la goma, reemplazarla. Para quitar la goma: girar las tuercas mariposa (4) a la posición horizontal, quitar las hojas prensagoma (5) y quitar la goma para girarla o reemplazarla.

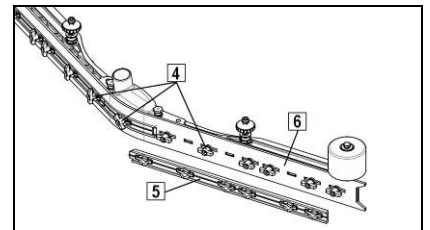

5. Limpiar la boca de aspiración (7) retirándola del cuerpo de la boquilla de aspiración y girando hacia la izquierda las manivelas (8)
6. Montar la boca de aspiración en el cuerpo de la boquilla de aspiración

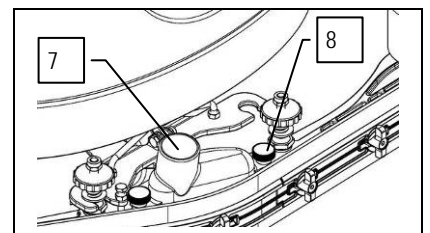

7. Después de la limpieza, volver a colocar la boquilla de aspiración (2) en el soporte inicial introduciendo primero el perno izquierdo de la boquilla de aspiración en la ranura izquierda del brazo, a continuación el perno derecho en la ranura derecha, cuidando de mantener el muelle y la arandela sobre el plato del brazo. Para facilitar esta operación aflojar previamente el volante de mano (3) colocado en el perno. Luego, apretar el volante de mano (3) para bloquear en su posición la boquilla de aspiración
8. Introducir por fin el tubo de la boquilla de aspiración en el manguito correspondiente (1).

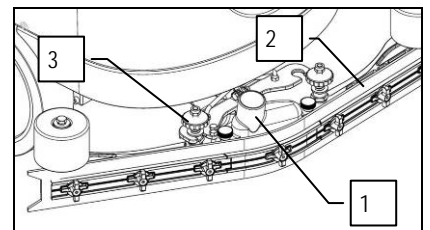

36. LIMPIEZA DEL FILTRO DEL TANQUE DE SOLUCIÓN

Una esmerada limpieza del filtro de la solución detergente – agua garantiza una mejor capacidad de trabajo. Para la limpieza proceder de la siguiente manera:

1. Comprobar que el interruptor general esté en posición "0", de lo contrario posicionarlo en "0"
2. Abrir el tapón de llenado (1)



MANTENIMIENTO DIARIO



ATENCIÓN: Antes de efectuar cualquier tipo de mantenimiento, extraer las llaves del cuadro y desconectar el conector de baterías



ATENCIÓN Estas operaciones deben realizarse utilizando guantes para protegerse del contacto con soluciones peligrosas.

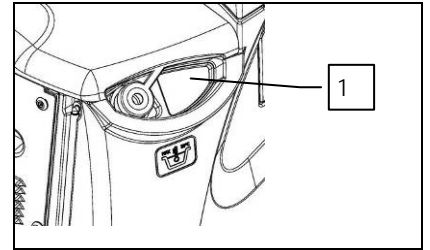

3. Cerrar el grifo del agua llevando hacia arriba la manivela específica (en la parte izquierda de la columna de dirección)
4. Desenroscar el tapón del filtro (2) ubicado en la parte delantera de la máquina
5. Quitar el cartucho interno del filtro y enjuagar todo cuidadosamente con agua corriente
6. Montar el conjunto

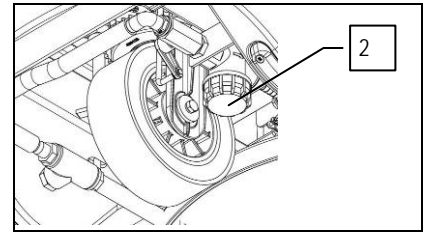



MANTENIMIENTO SEMANAL

37. LIMPIEZA DEL TUBO ASPIRACIÓN

En caso de aspiración insuficiente controlar que el tubo de aspiración no esté atascado. Eventualmente limpiarlo con un chorro de agua procediendo del siguiente modo:

1. Verificar que el tanque recuperación esté vacío, en caso contrario proceder a vaciarlo
2. Comprobar que el interruptor general esté en posición "0", de lo contrario posicionarlo en "0"
3. Separar el tubo de aspiración de la boca (1) que se encuentra en la boquilla de aspiración



ATENCIÓN: Se debe realizar esta operación usando guantes para protegerse del posible contacto con materiales y soluciones peligrosas.

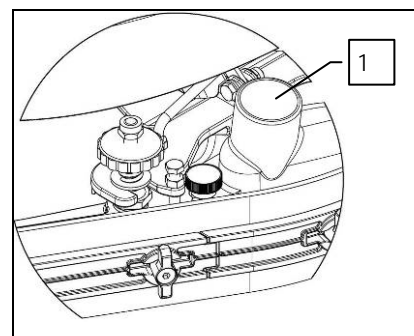

4. Desconectar el tubo de aspiración de su alojamiento (2) en el tanque de recuperación
5. Limpiarlo con un chorro de agua, a introducir desde el lado por el cual el mismo entra en el tanque
6. Montar el conjunto

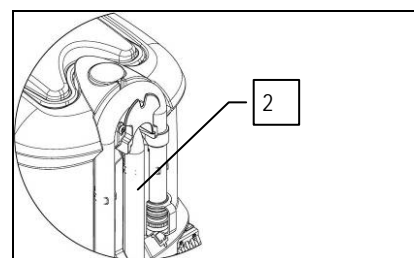

38. LIMPIEZA DEL CEPILLO

Una cuidadosa limpieza del cepillo garantiza una mejor capacidad de trabajo. Para la limpieza proceder de la siguiente manera:

1. Comprobar que el interruptor general esté en posición "1", de lo contrario posicionarlo en "1"
2. Levantar la bancada girando la palanca de la derecha (1) hacia la izquierda

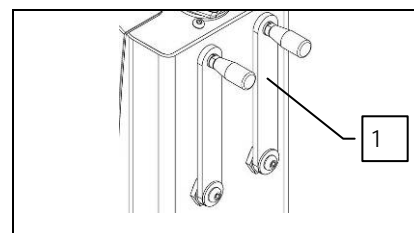

3. Presionar el pulsador (2) que se encuentra en el volante, para desenganchar el cepillo

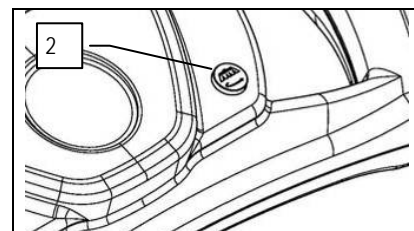

4. En cuanto se presione el pulsador se visualizará la pantalla "¿DESENGANCHE?"
5. Presionar el pulsador (2) que se encuentra en el volante, para confirmar



ATENCIÓN: Durante esta operación asegurarse de que no haya objetos o personas cerca del cepillo.



6. Tomar el cepillo y limpiarlo debajo de un chorro de agua continuo
7. Montarlo en el cuerpo de la bancada

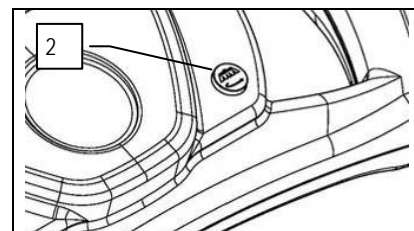



MANTENIMIENTO EXTRAORDINARIO

39. SUSTITUCIÓN GOMA DELANTERA BOQUILLA DE ASPIRACIÓN

Si la goma delantera de la boquilla de aspiración está desgastada, no se logra una aspiración correcta y por consiguiente la máquina no seca perfectamente. En este caso, para sustituirla actuar de la siguiente forma:

1. Comprobar que el interruptor general esté en posición "0", de lo contrario posicionarlo en "0"
2. Separar la boquilla de aspiración aflojando las manivelas (1)



ATENCIÓN: Antes de efectuar cualquier tipo de mantenimiento, extraer las llaves del cuadro y desconectar el conector de baterías

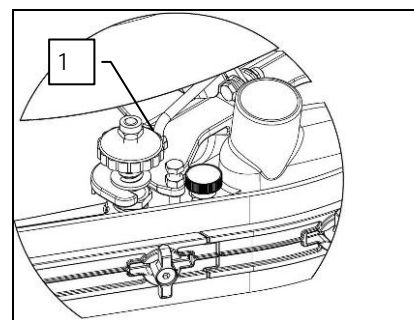

3. Girar las tuercas mariposa (2) a posición horizontal
4. Quitar las hojas prensagoma delanteras (3)
5. Quitar la goma (4) y reemplazarla
6. Para montar nuevamente la goma proceder en el modo inverso



ATENCIÓN Estas operaciones deben realizarse utilizando guantes para protegerse del contacto con soluciones peligrosas.

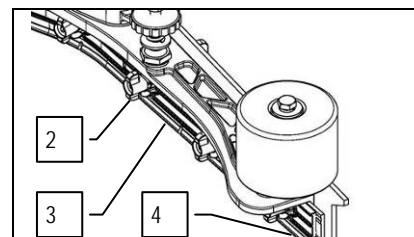

40. SUSTITUCIÓN DE LA GOMA TRASERA DE LA BOQUILLA DE ASPIRACIÓN

Si la goma trasera de la boquilla de aspiración está desgastada y no seca bien, se puede cambiar el borde de secado aprovechando los cuatro bordes de la goma.

Esta operación se puede realizar con la boquilla de aspiración desmontada, procediendo de la siguiente manera:

1. Comprobar que el interruptor general esté en posición "0", de lo contrario posicionarlo en "0"
2. Separar la boquilla de aspiración aflojando las manivelas (1)



ATENCIÓN: Antes de efectuar cualquier tipo de mantenimiento, extraer las llaves del cuadro y desconectar el conector de baterías

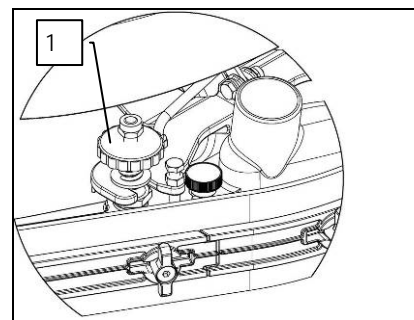

3. Girar las tuercas mariposa (2) a posición horizontal
4. Quitar las hojas prensagoma traseras (3) y seguidamente quitar la goma para girarla o sustituirla
5. Para montar nuevamente la goma proceder en el modo inverso
6. Regular la altura de la boquilla de aspiración en relación con la goma (véase el apartado "REGULACIÓN ALTURA SOPORTE BOQUILLA DE ASPIRACIÓN")



ATENCIÓN Estas operaciones deben realizarse utilizando guantes para protegerse del contacto con soluciones peligrosas.

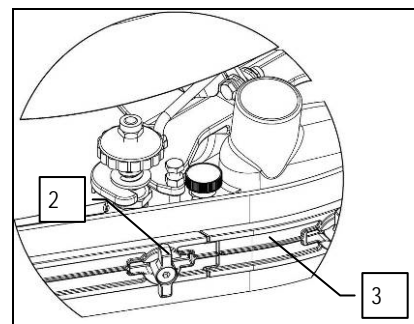

41. SUSTITUCIÓN DEL CEPILLO

Un cepillo en buenas condiciones garantiza una mejor capacidad de trabajo. Para sustituirlo atenerse a las siguientes indicaciones:

1. Comprobar que el interruptor general esté en posición "1", de lo contrario posicionarlo en "1"
2. Levantar la bancada girando la palanca derecha (1) hacia la izquierda y presionar el pulsador (2) de desenganche del cepillo, que se encuentra en el volante
3. Apenas se presiona el pulsador, se visualiza la pantalla "¿DESENGANCHE?"; presionar el pulsador (2) desenganche cepillo que se encuentra en el volante, para confirmar
4. Sacar el cepillo y sustituirlo



ATENCIÓN: Durante esta operación asegurarse de que no haya objetos o personas cerca del cepillo.

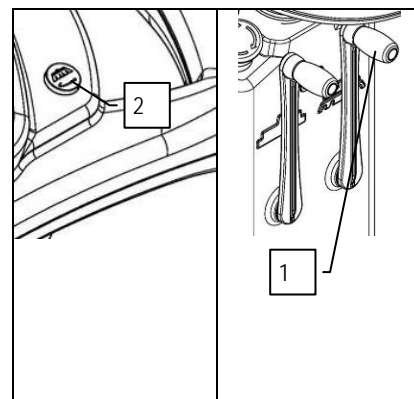



CONTROL DE FUNCIONAMIENTO

42. LA MÁQUINA NO ARRANCA

1. Comprobar que las baterías estén cargadas
2. Controlar que el conector de la instalación eléctrica esté conectado al conector de las baterías
3. Controlar que el interruptor de llave esté encendido ON/I

43. AGUA INSUFICIENTE EN LOS CEPILLOS

1. Averiguar que haya agua en el tanque de solución
2. Comprobar que esté abierta la manivela (1) de regulación de la salida de solución detergente – agua
3. Limpiar el filtro solución (2) ubicado en la parte delantera de la máquina

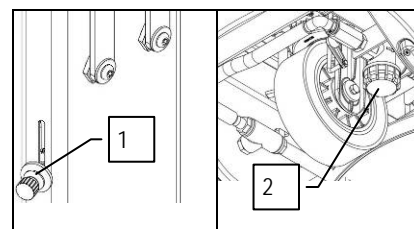

44. LA BOQUILLA DE ASPIRACIÓN NO SECA PERFECTAMENTE

1. Verificar que la boquilla aspiración esté limpia
2. Comprobar las regulaciones de la boquilla de aspiración (véase el apartado "PREPARACIÓN DE LA MÁQUINA")
3. Limpiar todo el grupo de aspiración (ver "MANTENIMIENTO SEMANAL")
4. Sustituir las gomas, si están desgastadas

45. LA MÁQUINA NO LIMPIA CORRECTAMENTE

1. Comprobar el estado de desgaste de los cepillos y en su caso sustituirlos. Hay que cambiar los cepillos cuando las cerdas tengan una altura igual a 15 mm. aproximadamente. Para sustituirlos, véanse los apartados "SUSTITUCIÓN DE LOS CEPILLOS" o bien "DESMONTAJE DE LOS CEPILLOS" y "MONTAJE DE LOS CEPILLOS". El hecho de trabajar con unos cepillos demasiado desgastados puede causar daños al pavimento.
2. Emplear un tipo de cepillo distinto de aquel montado de serie. Para trabajos de limpieza sobre pavimentos donde la suciedad es especialmente resistente, es aconsejable emplear cepillos especiales que se suministran a pedido, según las exigencias (ver a continuación "SELECCIÓN Y EMPLEO DE LOS CEPILLOS").

46. PRODUCCIÓN EXCESIVA DE ESPUMA

Comprobar que se haya empleado detergente de baja espuma. Eventualmente añadir una mínima cantidad de líquido antiespuma en el tanque de recuperación.
Tener en cuenta que cuando el pavimento está poco sucio hay una mayor producción de espuma; en ese caso diluir más la solución detergente.

47. EL ASPIRADOR NO FUNCIONA

1. Comprobar si el tanque de recuperación está lleno y en su caso vaciarlo
2. Controlar el buen funcionamiento del flotante ubicado en la tapa de aspiración (véase también "LIMPIEZA DEL TANQUE DE RECUPERACIÓN" en el capítulo "MANTENIMIENTO DIARIO")

48. EL MOTOR DE LOS CEPILLOS NO FUNCIONA

ATENCIÓN: Para evitar dañar los pavimentos, el motor arranca sólo cuando se hace avanzar la máquina

1. Comprobar que durante el avance la bancada esté baja
2. El operador tiene que estar sentado en el puesto de conducción
3. Comprobar que no se haya activado una protección térmica.
4. Controlar la correcta conexión de los motores al mammut ubicado debajo de las plataformas.



DESGUACE

Proceder al desguace de la máquina en un centro de eliminación o de recogida autorizado.

Antes de realizar el desguace de la máquina se deben quitar y separar los siguientes materiales y enviarlos a los centros de recogida selectiva, respetando la normativa vigente de higiene ambiental:

- cepillos
- fieltro
- piezas eléctricas y electrónicas*
- de baterías
- partes de plástico (tanques y manillar)
- partes metálicas (palancas y bastidor)

(*) En particular, para la eliminación de las piezas eléctricas y electrónicas, dirigirse al distribuidor de zona.



SELECCIÓN Y EMPLEO DE LOS CEPILLOS

CEPILLO DE POLIPROPILENO (PPL)

Se emplea en todos los tipos de pavimento y tiene buena resistencia al desgaste y al agua caliente (no más de 60°C). El PPL no es higroscópico y por consiguiente conserva sus características aún trabajando sobre mojado.

CEPILLO DE NYLON

Se emplea en todos los tipos de pavimento y tiene excelente resistencia al desgaste y al agua caliente (también más de 60°C). El nylon es higroscópico y por eso, trabajando sobre mojado, con el pasar del tiempo va perdiendo sus características.

CEPILLO ABRASIVO

Las cerdas de ese cepillo están recubiertas de abrasivos muy agresivos. Se emplea para limpiar pavimentos muy sucios. Para evitar daños al pavimento se aconseja trabajar con la presión estrictamente necesaria.

ESPESOR DE LAS CERDAS

Las cerdas de mayor espesor son más rígidas y por consiguiente hay que emplearlas sobre pavimentos lisos o con pequeños intervalos. En pavimentos irregulares o con relieves o intervalos hondos es aconsejable emplear cerdas más suaves que penetran más fácilmente en profundidad. Tener en cuenta que cuando las cerdas del cepillo están desgastadas y por consiguiente demasiado cortas, se vuelven rígidas y no logran penetrar y limpiar en profundidad también porque, como en el caso de cerdas demasiado gruesas, el cepillo tiende a saltar.

DISCO DE ARRASTRE

El disco de arrastre es aconsejado para limpiar superficies brillantes.

Hay dos tipos de discos de arrastre:

1. El disco de arrastre de tipo tradicional cuenta con una serie de puntas en forma de ancla que permiten retener y arrastrar el disco abrasivo durante el trabajo.
2. El disco de arrastre del tipo CENTER LOCK, además de puntas de ancla, está equipado de un sistema de bloqueo central por impulsos de plástico, que permite centrar perfectamente el disco abrasivo y mantenerlo enganchado sin riesgo de que se desprenda. Ese tipo de disco de arrastre es adecuado sobre todo para las máquinas de varios cepillos, donde el centraje de los discos abrasivos es difícil.

TABLA PARA SELECCIONAR LOS CEPILLOS

Máquina	Nº Cepillos	Código	Tipo Cerdas	Ø Cerdas	Ø Cepillo	Longitud	Notas
INNOVA 55B	1	436232	PPL	0.3	560	-	CEPILLO CELESTE
		436233	PPL	0.6			CEPILLO BLANCO
		436234	PPL	0.9			CEPILLO NEGRO
		436235	ABRASIVA	0.9			CEPILLO
		436236	-		535	-	DISCO DE ARRASTRE



DECLARACIÓN DE CONFORMIDAD CE

La empresa que suscribe:

COMAC S.p.A.

Via Maestri del Lavoro, 13

37059 Santa Maria di Zevio (VR) - ITALY

declara bajo su exclusiva responsabilidad que el producto

MÁQUINAS FREGADORAS DE PAVIMENTOS mod. INNOVA 55B

cumple con las Directivas:

- 2006/42/CE: Directiva máquinas.
- 2014/35/CE: Directiva baja tensión.
- 2014/30/CE: Directiva compatibilidad electromagnética.

Además están en conformidad con las siguientes normas:

- EN 60335-1: Seguridad de los aparatos eléctricos de uso doméstico y análogos - Seguridad. Parte 1: Normas generales.
- EN 60335-2-72: Seguridad de los aparatos eléctricos de uso doméstico y análogos. Parte 2: Normas especiales para máquinas automáticas para el tratamiento de pavimentos para uso industrial y colectivo.
- EN 60335-2-29: Seguridad de los aparatos eléctricos de uso doméstico y análogos. Parte 2: Normas especiales para cargador de baterías.
- EN 12100-1: Seguridad de las máquinas - Conceptos básicos, principios generales para el diseño – Parte 1: Terminología básica y metodología.
- EN 12100-2: Seguridad de las máquinas - Conceptos básicos, principios generales para el diseño – Parte 2: Principios técnicos.
- EN 61000-6-2: Compatibilidad electromagnética (EMC) - Parte 6-2: Normas generales – Inmunidad para los ambientes industriales.
- EN 61000-6-3: Compatibilidad electromagnética (EMC) - Parte 6-3: Normas generales – Emisión para los ambientes residenciales, comerciales y de la industria ligera.
- EN 61000-3-2: Compatibilidad electromagnética (EMC) - Parte 3-2: Límites – Límites para las emisiones de corriente armónica (Aparatos con corriente de entrada ≤ 16 A por fase).
- EN 61000-3-3: Compatibilidad electromagnética (EMC) - Parte 3-3: Límites – Limitación de las fluctuaciones de tensión y del flicker en sistemas de alimentación de baja tensión para aparatos con corriente nominal ≤ 16 A.
- EN 55014-1: Compatibilidad electromagnética - Prescripciones para los electrodomésticos, utensilios eléctricos y dispositivos similares. Parte 1: Emisión - Norma de familia de productos.
- EN 55014-2: Compatibilidad electromagnética - Prescripciones para los electrodomésticos, utensilios eléctricos y dispositivos similares. Parte 2: Inmunidad - Norma de familia de productos.
- EN 62233: Aparatos para uso doméstico y análogos – Campos electromagnéticos – Métodos de evaluación y medición.

La persona autorizada a constituir el fascículo técnico:

Sr. Giancarlo Ruffo

Via Maestri del Lavoro, 13

37059 Santa Maria di Zevio (VR) - ITALY

Santa Maria di Zevio, 30/06/2016

COMAC S.p.A.
El Representante Legal
Giancarlo Ruffo



NOTE

A series of horizontal dashed lines for writing, filling the majority of the page below the 'NOTE' header.



NOTE

A series of horizontal dashed lines for writing, filling the majority of the page below the 'NOTE' header.



NOTE

A series of horizontal dashed lines for writing, filling the majority of the page below the 'NOTE' header.



COMAC spa

Via Maestri del Lavoro, 13 - 37059 S.Maria di Zevio (Verona) Italy

Tel. +39 045 8774222 r.a. - Fax +39 045 8750303 - E-mail: comac@comac.it - www.comac.it